

# STANLEY®

Compresor de Aire Lubricado  
Compresor de Pistão à Óleo  
Lubricated Air Compressor

STC24  
STC50

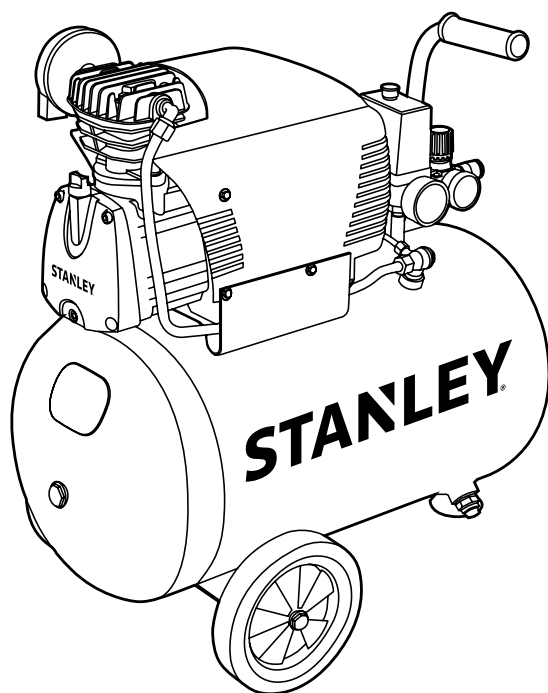

Español	6
Português	10
English	14

## MANUAL DE INSTRUCCIONES MANUAL DE INSTRUÇÕES INSTRUCTIONS MANUAL

**ADVERTENCIA: LEASE ESTE INSTRUCTIVO ANTES DE USAR EL PRODUCTO.  
ADVERTÊNCIA: LEIA ESTAS INSTRUÇÕES ANTES DE USAR O PRODUTO.  
WARNING: READ INSTRUCTIONS MANUAL BEFORE USING PRODUCT.**

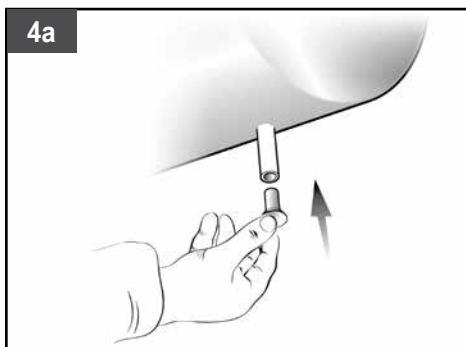
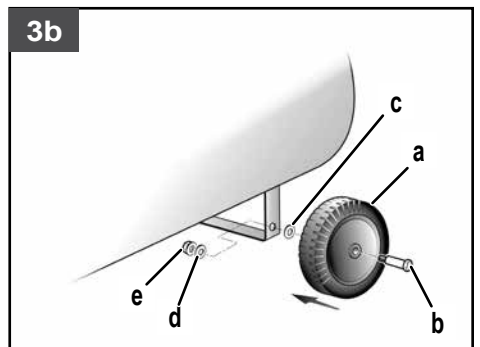
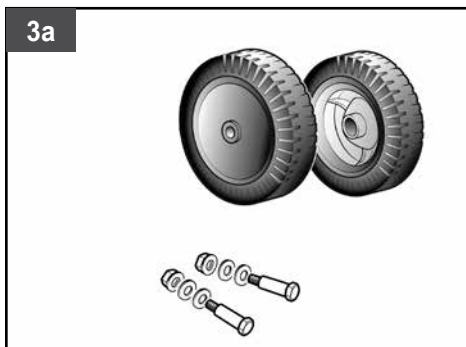
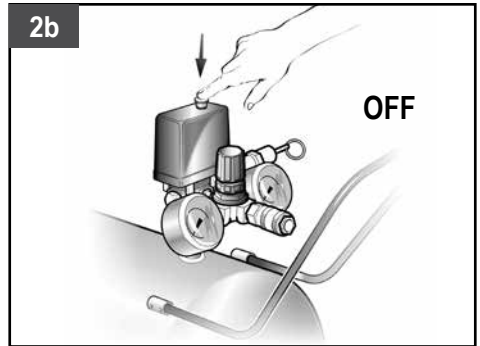
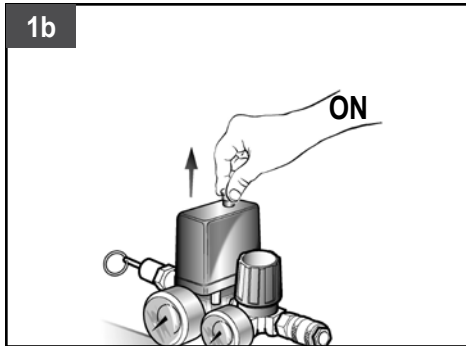
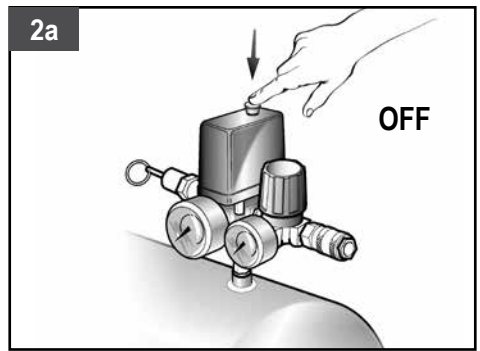
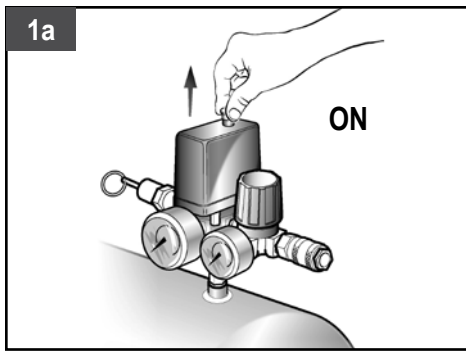

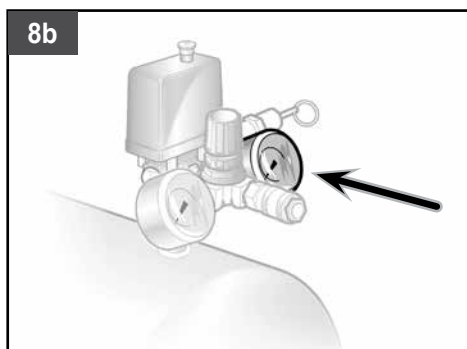
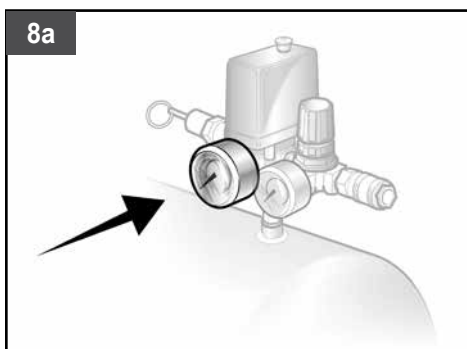
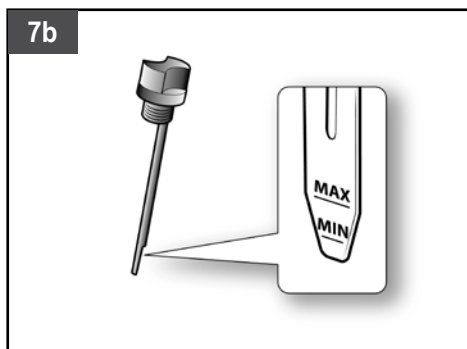
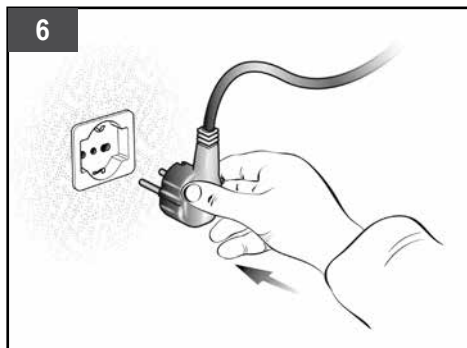
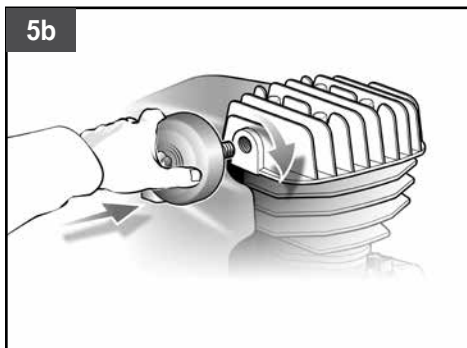
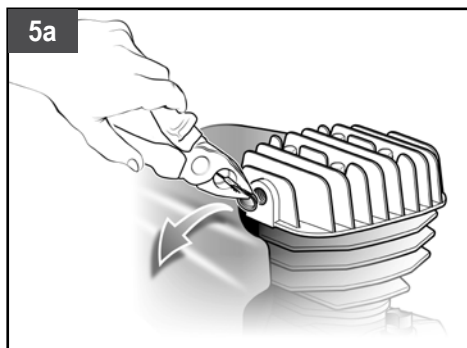
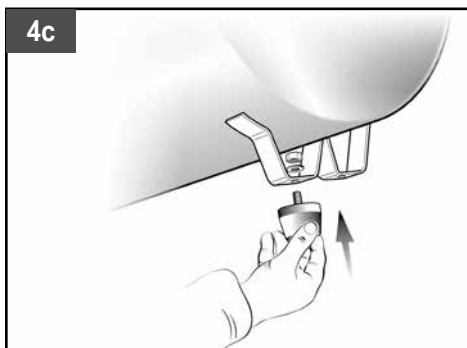

9a

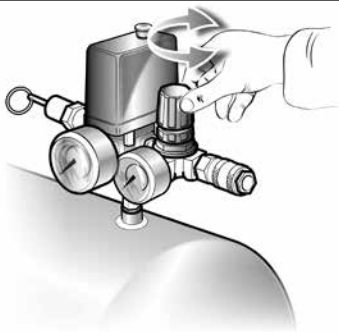

9b

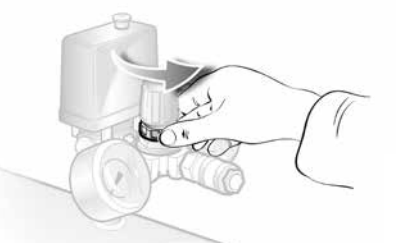
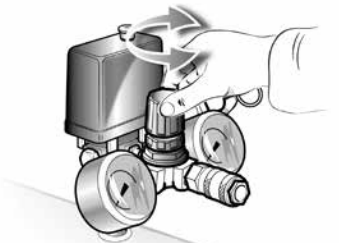
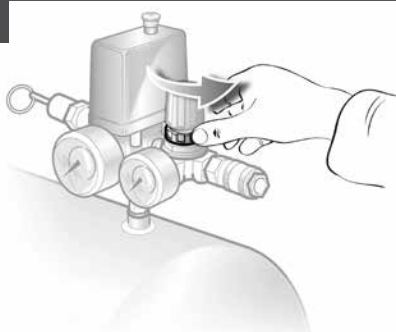

10

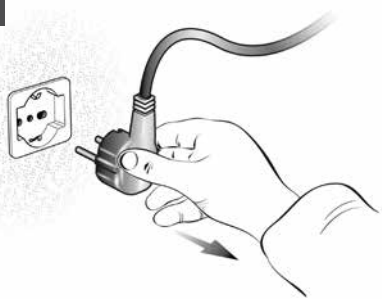

11a

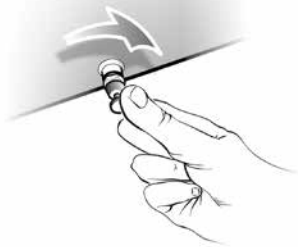

11b



12

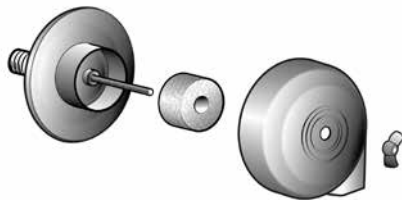

13a

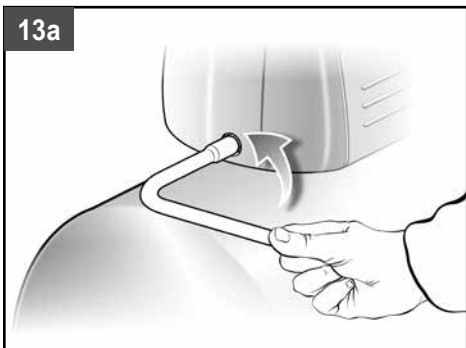

13b

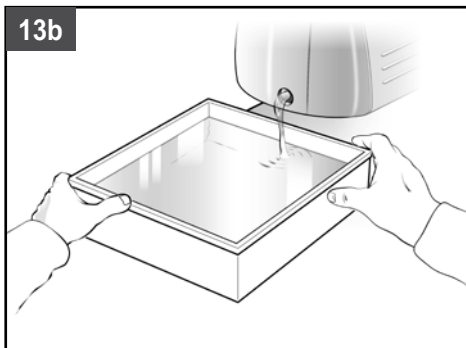

13c

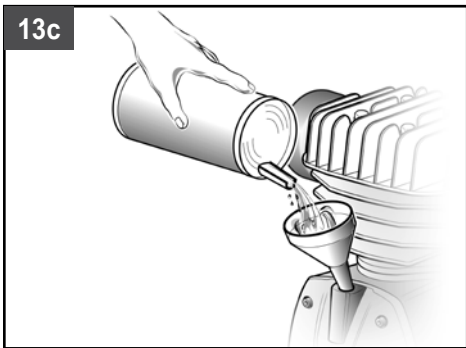

14a



14b

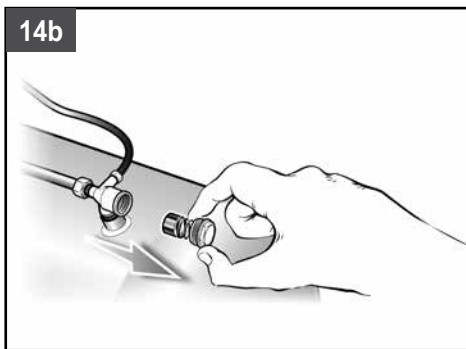

15

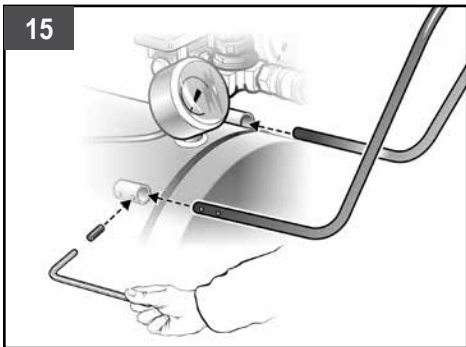

## △ IMPORTANTE

Antes de utilizar el compresor, leer atentamente las instrucciones de uso y respetar las advertencias indicadas. Consultar este manual en caso de dudas sobre el funcionamiento del aparato.

Conservar la documentación completa, para permitir que todas las personas que utilicen el compresor puedan consultarla antes de comenzar el trabajo.

## CONSERVAR ESTE MANUAL DE INSTRUCCIONES PARA PODER CONSULTARLO EN EL FUTURO

△ **¡Advertencia!** Lea todas las instrucciones antes de operar el producto. El incumplimiento de todas y cada una de las instrucciones enumeradas a continuación puede provocar una descarga eléctrica, un incendio o lesiones graves.

## NORMAS GENERALES DE SEGURIDAD



### INSTRUCCIONES DE SEGURIDAD

El valor de **Presión Acústica** medido de 4m. equivale al valor de **Potencia Acústica** indicado en la etiqueta, colocada en el compresor, menos 20dB.

### 1. ANTES DE USAR

- ▶ El compresor se debe utilizar en ambientes adecuados (bien ventilados, con una temperatura ambiente de +5°C a +40°C) y nunca en presencia de polvo, ácidos, vapores, gases explosivos o inflamables.
- ▶ Mantener siempre una distancia de seguridad de al menos 3m entre el compresor y la zona de trabajo.
- ▶ Las eventuales coloraciones que pueden aparecer en la protección de plástico del compresor durante las operaciones de pintura indican una distancia insuficiente.
- ▶ Conectar el enchufe del cable eléctrico en una toma apropiada por su forma, tensión y frecuencia, y conforme con las normas vigentes.
- ▶ Utilizar prolongadores del cable eléctrico de una longitud máxima de 5m y con una sección del cable no inferior a 1,5mm<sup>2</sup>.
- ▶ No se recomienda el uso de prolongadores de otras longitudes y secciones, ni tampoco el uso de adaptadores de tomas múltiples.
- ▶ Usar sólo y exclusivamente el interruptor del presóstato para apagar el compresor.
- ▶ Usar sólo y exclusivamente la manilla para desplazar el compresor.
- ▶ El compresor en funcionamiento se debe colocar sobre un apoyo estable y en horizontal, para garantizar una correcta lubricación (versiones lubricadas).

## INSTRUCCIONES GENERALES SOBRE LA SEGURIDAD

- ▶ No dirigir nunca el chorro de aire hacia personas, animales o hacia el propio cuerpo (utilizar gafas de protección para proteger los ojos contra la entrada de cuerpos extraños alzados por el chorro).
- ▶ No dirigir nunca hacia el compresor el chorro de líquido pulverizado por los equipos conectados al mismo.
- ▶ No usar el equipo con los pies desnudos ni con las manos o los pies mojados.
- ▶ No tirar del cable de alimentación para desconectar el enchufe de la toma de corriente o para mover el compresor.
- ▶ No dejar el equipo expuesto a los agentes atmosféricos.
- ▶ No transportar el compresor con el depósito a presión.
- ▶ No realizar soldaduras ni trabajos mecánicos en el depósito. En caso de defectos o de corrosión hay que sustituirlo completamente.
- ▶ No permitir que personas inexpertas usen el compresor. Mantener alejados de la zona de trabajo a los niños y animales.
- ▶ Este aparato no está destinado a ser usado por personas (niños incluidos) cuyas capacidades físicas, sensoriales o mentales estén reducidas, o faltas de experiencia y conocimiento, a no ser que éstas hayan podido beneficiarse, a través de la intermediación de una persona responsable de su seguridad, de una supervisión o de instrucciones referentes al uso del aparato.
- ▶ Hay que vigilar a los niños para asegurarse de que no jueguen con el aparato.
- ▶ No colocar objetos inflamables o de nylon y tela cerca y/o encima del compresor.
- ▶ No limpiar la máquina con líquidos inflamables o solventes. Utilizar solamente un paño húmedo, asegurándose de haber desconectado el enchufe de la toma de corriente eléctrica.
- ▶ El uso del compresor está estrechamente ligado a la compresión del aire. No usar la máquina para ningún otro tipo de gas.
- ▶ El aire comprimido producido por esta máquina no se puede utilizar en el campo farmacéutico, alimentario ni hospitalario, sino sólo luego de tratamientos especiales, y no se puede utilizar para llenar bombonas para la inmersión submarina.

### ETIQUETAS SOBRE LA HERRAMIENTA

La etiqueta de su herramienta puede incluir los siguientes símbolos:



Leer atentamente el manual de instrucciones antes de usar el equipo.



Peligro de quemaduras.



Atención, corriente eléctrica.



Peligro de arranque automático.



Protección obligatoria de los oídos, de la vista y de las vías respiratorias.



## 2. OPERACIÓN

- ▶ **Este compresor está fabricado para funcionar con la relación de intermitencia especificada en la placa de datos técnicos (por ejemplo, S3-25 significa 2,5 min de trabajo y 7,5 min de parada) para evitar un excesivo recalentamiento del motor eléctrico.** De lo contrario, intervendrá la protección térmica presente en el motor, interrumpiendo automáticamente la corriente eléctrica cuando la temperatura sea demasiado alta. Cuando se restablecen las condiciones normales de temperatura, el motor arranca otra vez automáticamente.
- ▶ Para facilitar el nuevo arranque de la máquina es importante, además de las operaciones indicadas, actuar sobre el botón del presóstato, llevándolo otra vez a la posición de apagado y nuevamente a la de encendido (Fig. 1 - 2).
- ▶ Las versiones monofásicas están dotadas de un presóstato con una pequeña válvula de descarga del aire de cierre retardado, que facilita el arranque del motor y, por lo tanto, es normal que, con el depósito vacío, por algunos segundos salga un chorro de aire por la misma.
- ▶ Todos los compresores están equipados con una válvula de seguridad que interviene en caso de funcionamiento irregular del presóstato, garantizando la seguridad de la máquina.
- ▶ La raya roja del manómetro se refiere a la presión máxima de funcionamiento del depósito. No se refiere a la presión regulada.
- ▶ Durante la operación de montaje de una herramienta es obligatorio cortar el flujo de aire en salida.
- ▶ El uso del aire comprimido en los distintos empleos previstos (inflado, herramientas neumáticas, pintura, lavado con detergentes sólo de base acuosa etc.) implica el conocimiento y el respeto de las normas previstas en cada uno de los casos.

## Montaje

⚠ ¡Importante! Montar completamente el aparato antes de ponerlo en servicio.

### Montaje de las ruedas

Montar las ruedas adjuntas siguiendo las indicaciones de la Fig. 3.

**Orden de montaje:** a, b, c, d, e.

### Montaje de la pata de apoyo

Montar el tope de goma adjunto siguiendo las indicaciones de la Fig. 4.

### Montaje del filtro de aire

Retirar los tapones para el transporte con un destornillador o similar y atornillar bien el filtro de aire al aparato (Fig. 5).

### Montaje de la empuñadura para transporte

Atornillar la empuñadura para el transporte al compresor según se muestra en la Fig. 15.

## 3. CONEXIÓN A LA RED

El compresor está dotado de un cable de red con un enchufe con puesta a tierra. Éste se puede conectar a cualquier toma de puesta a tierra que esté protegida con 16 A. Antes de la puesta en marcha, cerciorarse de que la tensión de red coincida con la tensión de servicio indicada en la placa de potencia del motor. Cables de gran longitud como, p. ej., las alargaderas, los tambores de arrollamiento, etc. causan descensos de tensión y pueden dificultar la marcha de la máquina. Las bajas temperaturas, inferiores a 5°C, pueden dificultar la marcha del motor.

## 4. ARRANQUE Y USO

- ▶ Controlar que las características nominales del compresor correspondan con las reales de la instalación eléctrica; se admite una variación de tensión de +/- 10% respecto del valor nominal.
- ▶ Colocar el enchufe del cable de alimentación en una toma apropiada (Fig. 6), comprobando que el botón del presóstato situado en el compresor esté en la posición de apagado «O» (OFF).
- ▶ Controle el nivel de aceite mediante la varilla del nivel de aceite (Figs. 7) y, eventualmente, rellenar.
- ▶ Ahora el compresor está listo para usar.
- ▶ Actuando sobre el interruptor del presóstato (Fig. 1), el compresor arranca bombeando aire e introduciéndolo en el depósito a través del tubo de impulsión.
- ▶ Cuando se alcanza el valor de calibración superior (configurado por el fabricante en fase de ensayo), el compresor se detiene, descargando el aire en exceso presente en la cabeza y en el tubo de impulsión a través de una válvula situada debajo del presóstato.

Esto permite el sucesivo arranque, facilitado por la ausencia de presión en la cabeza. Utilizando aire, el compresor arranca otra vez automáticamente cuando se alcanza el valor de calibración inferior (2 bar entre superior e inferior). Es posible controlar la presión presente dentro del depósito mediante la lectura del manómetro entregado con el equipo (Fig. 8).

- ▶ El compresor sigue funcionando con este ciclo en automático hasta que se accione el interruptor del presóstato. Si se quiere utilizar nuevamente el compresor, antes de reactivarlo esperar al menos 10 segundos a partir del momento del apagado.
- ▶ Todos los compresores están equipados con un reductor de presión. Actuando sobre la perilla con el grifo abierto (girándolo en el sentido de las agujas del reloj para aumentar la presión y en el sentido contrario para reducirla, Fig. 9a) es posible regular la presión del aire para optimizar el uso de las herramientas neumáticas. Cuando se ha configurado el valor deseado, accionar la abrazadera de abajo, enroscándola hasta bloquear la perilla (Fig. 9b).
- ▶ Es posible comprobar el valor configurado a través del manómetro.
- ▶ **Compruebe que el consumo de aire y la presión máxima de funcionamiento de la herramienta neumática a utilizar es compatible con la presión configurada en el regulador de presión y con la cantidad de aire que suministra el compresor.**
- ▶ Al final del trabajo, detener la máquina, desconectar el enchufe eléctrico y vaciar el depósito (Fig. 10 - 11).

## 5. MANTENIMIENTO

- ▶ **Antes de cualquier intervención, desconectar el enchufe y vaciar completamente el depósito (Fig. 10 - 11).**
- ▶ Controlar el ajuste de todos los tornillos (especialmente los de la cabeza del grupo) (par 10 Nm = 1,02 Kgm). El control se debe efectuar antes del primer arranque del compresor y tras el primer uso intensivo, para restablecer el valor correcto del par de cierre modificado tras las dilataciones térmicas.
- ▶ Después de desenroscar los eventuales tornillos de la protección, limpiar el filtro de aspiración de acuerdo con el medio ambiente de trabajo y, en todos los casos, al menos cada 100 horas (Fig. 12). Si fuera necesario, reemplazar el elemento filtrante (el filtro obstruido implica un menor rendimiento y, si no funciona correctamente, le provoca un mayor desgaste al compresor).
- ▶ Reemplazar el aceite luego de las primeras 100 horas de funcionamiento y, a continuación, cada 300 horas (Fig. 13). Controlar periódicamente el nivel. Usar aceite mineral SAE 40. (Para los climas fríos se recomienda el SAE 20). No mezclar distintos tipos de aceite. Si se notan variaciones de color (blancuzco = presencia de agua; oscuro = recalentamiento) se recomienda cambiar inmediatamente el aceite.
- ▶ Periódicamente (o al final del trabajo, si dura más de

una hora) descargar el líquido de condensación que se forma dentro del depósito (Fig. 11) debido a la humedad presente en el aire. Esto sirve para proteger el depósito contra la corrosión y para no limitar su capacidad.

- ▶ Ya sea el aceite agotado (modelos lubricados) que la condensación **SE DEBEN ELIMINAR** respetando las normas de protección del medio ambiente y las leyes vigentes.

**El compresor debe vaciarse utilizando los canales adecuados que se indican en las normativas locales.**

⚠ **¡Importante!** Para garantizar la **SEGURIDAD** y la **CONFIABILIDAD** del producto, la reparaciones, el mantenimiento y los ajustes deberán efectuarse en centros de servicio autorizado u otras organizaciones de servicio calificado, que utilicen siempre refacciones idénticas.

**TABLA 1 – FRECUENCIA DE MANTENIMIENTO**

FUNCIÓN	TRAS LAS PRIMERAS 100 HORAS	CADA 100 HORAS	CADA 300 HORAS
Limpieza filtro aspiración y/o sustitución del elemento filtrante		•	
Cambio aceite	•		•
Ajuste tirantes cabeza	En la puesta en marcha y tras la primera hora de trabajo		
Desagüe Condensación depósito	Periódicamente y al final del trabajo		

## LUBRICACIÓN

La herramienta eléctrica no requiere lubricación adicional.

## LIMPIEZA

⚠ **¡Advertencia!** Sople la tierra y el polvo del alojamiento principal con aire seco cada vez que se acumule el polvo en, o alrededor, de las ventilas. Cuando realice este procedimiento, use protección para ojos aprobada y máscara contra polvo aprobada.

## ACCESORIOS

Los accesorios recomendados para emplearse con su herramienta se encuentran a su disposición con su distribuidor local o en los centros de servicio autorizado.

⚠ **¡Advertencia!** El uso de accesorios no recomendados para utilizar con esta herramienta puede resultar peligroso.

## PROTECCIÓN DEL MEDIO AMBIENTE



Separación de desechos. Este producto no debe desecharse con la basura doméstica normal. Si llega el momento de reemplazar su producto STANLEY o éste ha dejado de tener utilidad para usted, no lo deseché con la basura doméstica normal. Asegúrese de que este producto se deseché por separado.





La separación de desechos de productos usados y embalajes permite que los materiales puedan reciclarse y reutilizarse. La reutilización de materiales reciclados ayuda a evitar la contaminación medioambiental y reduce la demanda de materias primas. La normativa local puede ofrecer la separación de desechos de productos eléctricos de uso doméstico en centros municipales de recogida de desechos o a través del distribuidor cuando adquiere un nuevo producto.

## INFORMACIÓN DE SERVICIO

Todos los Centros de Servicio de STANLEY cuentan con personal altamente capacitado dispuesto a brindar a todos los clientes un servicio eficiente y confiable en la reparación de herramientas eléctricas. Para mayor información acerca de nuestros centros de servicio autorizados y si necesita consejo técnico, reparaciones o piezas de repuesto originales de fábrica, comuníquese a su oficina local.

## ESPECIFICACIONES

Potencia	STC24
Velocidad	2,0HP (1,5kW)
AR, B2C	2850/min (rpm)
B2, B3, BR	3450/min (rpm)
Tamaño del Tanque	24L (6,34 Gal)
Presión	8 Bar (116 PSI)
Entrega de Aire	222 L/min (7,84 CFM)
Cilindros	1
Lubricado	Si
Peso	23kg (50,7lb)

## ESPECIFICACIONES

Potencia	STC50
Velocidad	2,0HP (1,5kW)
AR, B2C	2850/min (rpm)
B2, B3, BR	3450/min (rpm)
Tamaño del Tanque	50L (13,21 Gal)
Presión	8 Bar (116 PSI)
Entrega de Aire	222 L/min (7,84 CFM)
Cilindros	1
Lubricado	Si
Peso	34kg (74,9lb)

## DETECCIÓN DE PROBLEMA

PROBLEMA	CAUSA POSIBLE	SOLUCIÓN POSIBLE
Pérdida de aire por la válvula del presóstato con el compresor detenido.	Válvula de retención que, por desgaste o suciedad del contacto de estanqueidad, no cumple correctamente su función.	Desenroscar la cabeza hexagonal de la válvula de retención, limpiar el asiento y el disco de goma especial (cambiarlo si está gastado). Montar otra vez y ajustar con cuidado ( <b>Fig. 14</b> ).
Disminución del rendimiento. Arranques frecuentes. Bajos valores de presión.	Excesiva exigencia de prestaciones – comprobar - o posibles pérdidas por las juntas y/o las tuberías. Filtro de aspiración posiblemente obstruido.	Reemplazar las juntas de los racores. Limpiar o reemplazar el filtro.
El compresor se detiene y arranca otra vez autónomamente luego de algunos minutos.	Intervención de la protección térmica debido al recalentamiento del motor.	Limpiar los pasos de aire del transportador. Ventilar el local. Rearmar la térmica. En los modelos lubricados, comprobar el nivel y la calidad del aceite.
El compresor se detiene luego de algunos intentos de arranque.	Intervención de la protección térmica debido a un recalentamiento del motor (desconexión del enchufe durante la marcha, escasa tensión de alimentación).	Accionar el interruptor de marcha/parada. Ventilar el local. Esperar algunos minutos y el compresor arrancará otra vez autónomamente. Eliminar los posibles prolongadores del cable de alimentación.
El compresor no se detiene e interviene la válvula de seguridad.	Funcionamiento no regular del compresor o rotura del presóstato.	Desconectar el enchufe y dirigirse al centro de asistencia.

## △ IMPORTANTE

Antes de usar o compressor, ler com atenção as instruções de uso e acatar às seguintes advertências.

Consultar este manual em caso de dúvidas sobre o funcionamento.

Guardar todos os documentos para que todas as pessoas que utilizarem o compressor possam consultá-los previamente.

## GUARDAR ESTE MANUAL DE INSTRUÇÕES PARA O PODER CONSULTAR NO FUTURO

△ **Aviso!** Leia e compreenda todas as instruções. O descumprimento das instruções abaixo pode causar choques elétricos, incêndio e/ou lesões pessoais graves.

## GUARDE ESTAS INSTRUÇÕES



### INSTRUÇÕES DE SEGURANÇA

O valor de **Pressão Acústica** medindo 4m. equivale ao valor de **Potência Acústica** declarado na etiqueta, posicionada no compressor, menos 20 dB.

#### 1. ANTES DE USAR

- ▶ O compressor deve ser utilizado em ambientes adequados (bem arejados, com temperatura ambiente compreendida entre +5°C e +40°C) e nunca em presença de pó, ácidos, vapores, gases explosivos ou inflamáveis.
- ▶ Manter sempre uma distância de segurança de pelo menos 3m entre o compressor e a zona de trabalho.
- ▶ Eventuais colorações que possam aparecer na protecção em plástico do compressor durante as operações de pintura, indicam uma distância demasiado próxima.
- ▶ Inserir a ficha do cabo eléctrico numa tomada adequada quanto à forma, tensão e frequência e em conformidade com as normas vigentes.
- ▶ Utilizar extensões de cabo eléctrico de comprimento máximo de 5m e com secção do cabo não abaixo de 1,5 mm<sup>2</sup>.
- ▶ Não é aconselhado o uso de extensões com comprimento e secção diferentes, nem de adaptadores e tomadas múltiplas.
- ▶ Usar exclusivamente o interruptor do pressostato para desligar o compressor.
- ▶ Usar exclusivamente a alça para deslocar o compressor.
- ▶ O compressor em funcionamento deve ser colocado sobre um apoio estável e na horizontal para garantir uma correcta lubrificação (versões lubrificadas).

## INSTRUÇÕES GERAIS SOBRE A SEGURANÇA

- ▶ Nunca orientar o jacto de ar na direcção de pessoas, animais ou do próprio corpo (Utilizar óculos de protecção para proteger os olhos contra corpos estranhos movidos pelo jacto).
- ▶ Nunca orientar o jacto de líquidos borrifados por ferramentas ligadas ao compressor na direcção deste último.
- ▶ Não usar o aparelho com os pés descalços ou com as mãos e os pés molhados.
- ▶ Não puxar o cabo de alimentação para desligar a ficha da tomada ou para deslocar o compressor.
- ▶ Não deixar o aparelho exposto às intempéries.
- ▶ Não transportar o compressor com o depósito sob pressão.
- ▶ Não executar soldaduras ou trabalhos mecânicos no depósito. Em caso de defeitos ou corrosões, é necessário substituí-lo completamente.
- ▶ Não permitir que pessoas inexperientes usem o compressor. Manter longe da área de trabalho crianças e animais.
- ▶ Este aparelho não se destina a ser usado por pessoas (incluindo crianças) cujas capacidades físicas, sensitivas ou mentais sejam reduzidas ou no caso de falta de experiência e conhecimento, a não ser que beneficiem, por intermédio de uma pessoa responsável pela sua segurança, de vigilância ou instruções respeitantes ao uso do aparelho.
- ▶ As crianças devem ser vigiadas para evitar que brinquem com o aparelho.
- ▶ Não posicionar objectos inflamáveis ou objectos em nylon e tecido perto e/ou sobre o compressor.
- ▶ Não limpar a máquina com líquidos inflamáveis ou solventes. Utilizar somente um pano húmido, certificando-se de ter desligado a ficha da tomada eléctrica.
- ▶ O uso do compressor está estritamente ligado à compressão de ar. Não usar a máquina para nenhum outro tipo de gás.
- ▶ O ar comprimido produzido por esta máquina não pode ser utilizado no campo farmacêutico, alimentar ou hospitalar a não ser depois de tratamentos especiais e não pode ser utilizado para encher garrafas de mergulho.

#### RÓTULOS DA FERRAMENTA

A etiqueta da ferramenta pode conter os seguintes símbolos:



Ler com atenção o manual de instruções antes do uso.



Perigo de queimaduras.



Atenção corrente eléctrica.



Perigo arranque automático.



Protecção obrigatória do ouvido, da vista e das vias respiratórias.



## 2. OPERAÇÃO

- ▶ **Este compressor foi construído para funcionar com uma relação de intermitência especificada na placa de dados técnicos, (por exemplo, S3-25 significa 2,5 min de trabalho e 7,5 min de pausa) para evitar um sobreaquecimento excessivo do motor eléctrico.** Se isso acontecer, intervem a protecção térmica com a qual o motor está equipado, interrompendo automaticamente a corrente eléctrica quando a temperatura estiver demasiado elevada. Quando voltam as condições normais de temperatura, o motor reactiva-se automaticamente.
- ▶ Para facilitar a reactivação da máquina, além das operações indicadas, é importante intervir no botão do pressostato repondo-o na posição de desligado e, depois, de novo em ligado (Fig. 1 - 2).
- ▶ As versões monofásicas estão equipadas com uma válvula de escape do ar com fechamento atrasado que facilita o arranque do motor e, portanto, é normal, com o depósito vazio, a saída dum sopro de ar da mesma por alguns segundos.
- ▶ Todos os compressores estão equipados com uma válvula de segurança que intervem em caso de funcionamento irregular do pressostato garantindo a segurança da máquina.
- ▶ O entalhe vermelho do manómetro refere-se à pressão máxima de funcionamento do reservatório. Não refere-se à pressão regulada.
- ▶ Durante a operação de montagem duma ferramenta, é obrigatória a interrupção do fluxo de ar na saída.
- ▶ A utilização do ar comprimido nos diversos usos previstos (insuflação, ferramentas pneumáticas, pintura, lavagem com detergentes somente com base aquosa, etc.) implica o conhecimento e o respeito das normas previstas em cada caso separadamente.

## Montagem

⚠ **Importante!** Antes de colocar em funcionamento montar o aparelho por completo.

### Montagem das rodas

As rodas, fornecidas juntas, têm de ser montadas de acordo com a Fig. 3.

**Seqüência de montagem:** a, b, c, d, e.

### Montagem do apoio

Os amortecedores de borracha, fornecidos junto, têm de ser montados de acordo com a Fig. 4.

### Montagem do filtro de ar

Remova os tampões de transporte com uma chave de fendas ou ferramenta parecida e aparafuse o filtro de ar ao aparelho (Fig. 5).

### Montagem da pega de transporte

Aparafuse a pega de transporte no compressor, tal como representado na Fig. 15.

## 3. LIGAÇÃO À REDE

O compressor encontra-se munido de um cabo eléctrico com ficha Schuko. Esta pode ser ligada a qualquer tomada com ligação à terra, que esteja protegida com 16 A. Antes da colocação em funcionamento, certifique-se de que a tensão de rede corresponde à tensão de serviço constante na chapa de potência da máquina. Os cabos de alimentação longos, as extensões, os tambores para cabos, etc. causam queda de tensão e podem impossibilitar o arranque do motor. Com temperaturas inferiores a +5°C, a falta de mobilidade compromete o arranque do motor.

## 4. ACTIVAÇÃO E USO

- ▶ Controle se os dados da placa do compressor correspondem com os dados efectivos do sistema eléctrico; admita-se uma variação de tensão de +/- 10% em relação ao valor nominal.
- ▶ Inserir a ficha do cabo de alimentação numa tomada adequada (Fig. 6), verificando se o botão do pressostato situado no compressor está na posição desligado «O» (OFF).
- ▶ Verifique o nível do óleo por meio de a vareta de óleo (Figs. 7) e, se necessário, atestar.
- ▶ Nesta altura, o compressor está pronto para o uso.
- ▶ Premendo o interruptor do manóstato (Fig. 1), o compressor activa-se bombeando ar e introduzindo-o no depósito através do tubo de distribuição.
- ▶ Alcançado o valor de afinação superior (definido pelo construtor em fase de ensaio), o compressor pára descarregando o ar em excesso presente na cabeça e no tubo de distribuição através duma válvula situada abaixo do pressostato.

Isto permite a reactivação subsequente facilitada pela falta de pressão na cabeça. Utilizando ar, o compressor reinicia automaticamente quando é alcançado o valor de afinação inferior (2 bar entre superior e inferior).

- ▶ É possível controlar a pressão presente no interior do depósito através da leitura do manómetro fornecido (Fig. 8).
- ▶ O compressor continua a funcionar com este ciclo em automático até o interruptor do pressostato não ser premido.
- ▶ Se deseja utilizar novamente o compressor, aguardar pelo menos 10 segundos depois da desactivação antes de ligá-lo de novo.
- ▶ Todos os compressores estão equipados com um redutor de pressão. Movendo o botão com a torneira aberta (rodando-o em sentido horário para aumentar a pressão e anti-horário para diminuí-la, Fig. 9a), é possível regular a pressão do ar para otimizar o uso das ferramentas pneumáticas. Quando tiver sido definido o valor desejado, usar a virola existente embaixo, aparafusando-a até travar o botão Fig. 9b).
- ▶ É possível verificar o valor definido através do manómetro.
- ▶ **Verificar se o consumo de ar e a máxima pressão de exercício do utensílio pneumático a utilizar é compatível com a pressão configurada no regulador de pressão e com a quantidade de ar distribuída pelo compressor.**
- ▶ No final do trabalho, parar a máquina, desligar a ficha eléctrica e esvaziar o depósito (Fig. 10 - 11).

## 5. MANUTENÇÃO

- ▶ **Antes de qualquer intervenção, desligar a ficha e esvaziar completamente o depósito (Fig. 10 - 11).**
- ▶ Controlar o aperto de todos os parafusos (sobretudo os da cabeça do grupo) (binário 10 Nm = 1,02 Kgm). O controlo deve ser feito antes da primeira partida do compressor e depois da primeira utilização intensiva, para restabelecer o valor correcto do par de fecho modificado após as dilatações térmicas.
- ▶ Depois de ter desaparafusado os eventuais parafusos de protecção, limpar o filtro de aspiração de acordo com o ambiente de trabalho e, em todo o caso, pelo menos a cada 100 horas (Fig. 12). Se necessário, substituir o elemento filtrante (o filtro entupido determina um menor rendimento e se não for eficaz, provoca um maior desgaste do compressor).
- ▶ Substituir o óleo após as primeiras 100 horas de funcionamento e, posteriormente, a cada 300 horas (Fig. 13). Controlar periodicamente o nível. Usar óleo mineral **SAE 40**. (Para climas frios, é aconselhável **SAE 20**). Não misturar qualidades diferentes. Se ocorrerem variações de cor

(brancacento = presença de água; escuro = sobreaquecido), é aconselhável substituir imediatamente o óleo.

- ▶ Periodicamente (ou no final do trabalho se durar mais que uma hora), descarregar o líquido de condensação que se forma no interior do depósito (Fig. 11) devido à humidade presente no ar. Isto para prevenir a corrosão do depósito e não limitar a sua capacidade.
- ▶ Tanto o óleo usado (modelos lubrificados), como a condensação **DEVEM SER ELIMINADOS** respeitando as normas de protecção do ambiente e as leis em vigor.

### O compressor tem de ser eliminado seguindo os canais específicos previstos pelas normas locais.

△ **Importante!** Para assegurar a **SEGURANÇA** e **CONFIABILIDADE** do produto, os reparos, manutenção e ajustes (exceto os listados neste manual) devem ser executados por centros de serviço autorizados ou outras empresas de serviço qualificadas, sempre utilizando peças de reposição idênticas.

**TABELA 1 – INTERVALOS DE MANUTENÇÃO**

FUNÇÃO	APOS AS PRIMEIRAS 100 HORAS	A CADA 100 HORAS	A CADA 300 HORAS
Limpeza do filtro de aspiração e/ou substituição do elemento filtrador		•	
Troca de óleo	•		•
Torque parafusos do cabeçote	Antes de ligar e após a primeira hora de funcionamento		
Saída Condensado do reservatório	Periodicamente e ao concluir o turno de trabalho		

## LUBRIFICAÇÃO

A ferramenta eléctrica não precisa de lubrificação adicional.

## LIMPEZA

△ **Atenção!** Retire a terra e a poeira do suporte principal com ar seco, toda vez que haja acúmulo de pó em torno dos orifícios de ventilação. Quando realizar este procedimento, use protecção para os olhos e máscara contra poeira aprovados.

## ACESSÓRIOS

Há uma variedade de acessórios encontrados em centros de serviço autorizados recomendados para o uso com sua ferramenta.

△ **Cuidado!** O uso de qualquer acessório não recomendado para esta ferramenta pode ser perigoso.

**PROTEÇÃO DO MEIO AMBIENTE**



Coleta separada. Este produto não deve ser descartado com o lixo doméstico normal. Caso algum dia seja necessário substituir o seu produto STANLEY ou se ele não tiver mais utilidade para você, não descarte-o com o lixo doméstico. Disponibilize este produto para coleta seletiva.



A coleta seletiva de produtos e embalagens usados permite que os materiais sejam reciclados e usados novamente. A reutilização de materiais reciclados ajuda a evitar poluição ambiental e reduz a demanda de matérias primas. Os regulamentos locais podem determinar coleta seletiva de produtos elétricos nos locais de descarte municipais ou pelo revendedor quando você adquirir um produto novo.

**INFORMAÇÕES DE SERVIÇO**

A STANLEY possui uma das maiores Redes de Serviços do País, com técnicos treinados para manter e reparar toda a linha de produtos STANLEY. Ligue: **0800-703 4644**, para saber qual é a mais próxima de sua localidade.

**ESPECIFICAÇÕES**

Potência	2,0HP (1,5kW)
Velocidade	
AR, B2C	2850/min (rpm)
B2, B3, BR	3450/min (rpm)
Tamanho do Reservatório	24L (6,34 Gal)
Pressão	8 Bar (116 PSI)
Deslocamento Teórico	222 L/min (7,84 CFM)
Cilindros	1
Lubrificação	Sim
Peso	23kg (50,7lb)

**ESPECIFICAÇÕES**

Potência	2,0HP (1,5kW)
Velocidade	
AR, B2C	2850/min (rpm)
B2, B3, BR	3450/min (rpm)
Tamanho do Reservatório	50L (13,21 Gal)
Pressão	8 Bar (116 PSI)
Deslocamento Teórico	222 L/min (7,84 CFM)
Cilindros	1
Lubrificação	Sim
Peso	34kg (74,9lb)

**DETECTANDO PROBLEMAS**

PROBLEMA	POSSÍVEIS CAUSAS	POSSÍVEL SOLUÇÃO
Perda de ar pela válvula do pressostato com o compressor parado.	Válvula de retenção que, por desgaste ou sujidade na superfície de vedação, não desempenha correctamente a sua função.	Desparafusar a cabeça sextavada da válvula de retenção, limpar a sede e o disco de borracha especial (substituir se estiver desgastado). Voltar a mont e apertar com cuidado (Fig. 14).
Diminuição de rendimento. Arranques frequentes. Baixos valores de pressão.	Solicitação excessiva de rendimentos ou possíveis fugas das juntas e/ou das tubagens. Possível filtro de aspiração entupido.	Substituir as juntas das uniões. Limpar ou substituir o filtro.
O compressor pára e reactiva-se autonomamente depois de alguns minutos.	Intervenção da protecção térmica por causa de sobreaquecimento do motor.	Limpar as passagens de ar no canalizador. Arejar o local. Rearmar a protecção térmica. Nos modelos lubrificados, verificar o nível e a qualidade do óleo.
O compressor pára depois de algumas tentativas de arranque.	Intervenção da protecção térmica por causa de sobreaquecimento do motor (desconexão da ficha durante o andamento, reduzida tensão de alimentação).	Accionar o interruptor de andamento e paragem. Arejar o local. Aguardar alguns minutos que o compressor reactiva-se autonomamente. Eliminar eventuais extensões do cabo de alimentação.
O compressor pára depois de algumas tentativas de arranque.	Funcionamento irregular do compressor ou ruptura do pressostato.	Desconectar a ficha e dirigir-se ao centro de assistência.

## △ IMPORTANT

Before using the compressor, read the instructions for use carefully and comply with the following safety precautions. Consult this handbook if you have any doubts regarding functioning.

Preserve all the documentation so that anyone who uses the compressor can consult this beforehand.

## PRESERVE THIS HANDBOOK FOR FUTURE REFERENCE

△ **Warning!** Read and understand all instructions. Failure to follow all instructions listed below, may result in electric shock, fire and/or serious personal injury.

## SAVE THESE INSTRUCTIONS



### SAFETY INSTRUCTIONS

An **Acoustic Pressure** value of 4m. corresponds to the **Acoustic Power** value stated on the label located on the compressor, minus 20 dB.

### 1. BEFORE USE

**The compressor must be used in a suitable environment (well ventilated with an ambient temperature of between +5°C and +40°C) and never in places affected by dust, acids, vapors, explosive or flammable gases.**

- ▶ Always maintain a safety distance of at least 4m between the compressor and the work area.
- ▶ Any coloring of the belt guards of the compressor during painting operations indicates that the distance is too short.
- ▶ Insert the plug of the electric cable in a socket of suitable shape, voltage and frequency complying with current regulations.
- ▶ Use extension cables with a maximum length of 5m and of suitable cross-section.
- ▶ The use of extension cables of different length and also of adapters and multiple sockets should be avoided.
- ▶ Always use the switch of the pressure switch to switch off the compressor.
- ▶ Always use the handle to move the compressor.
- ▶ When operating, the compressor must be placed on a stable, horizontal surface to guarantee correct lubrication.

## GENERAL SAFETY INSTRUCTIONS

- ▶ Never direct the jet of air towards persons, animals or your body. (Always wear safety goggles to protect your eyes against flying objects that may be lifted by the jet of air).
- ▶ Never direct the jet of liquids sprayed by tools

connected to the compressor towards the compressor.

- ▶ Never use the appliance with bare feet or wet hands or feet.
- ▶ Never pull the power cable to disconnect the plug from the socket or to move the compressor.
- ▶ Never leave the appliance exposed to adverse weather conditions.
- ▶ Never transport the compressor with the receiver under pressure.
- ▶ Do not weld or machine the receiver. In the case of faults or rusting, replace the entire receiver.
- ▶ Never allow inexpert persons to use the compressor. Keep children and animals at a distance from the work area.
- ▶ This appliance is not intended for use by persons (including children) with reduced physical, sensory or mental capabilities, or lack of experience and knowledge, unless they have been given supervision or instruction concerning the use of the appliance by a person responsible for their safety.
- ▶ Children should be supervised to ensure that they do not play with the appliance.
- ▶ Do not position flammable or nylon/fabric objects closed to and/or on the compressor.
- ▶ Never clean the compressor with flammable liquids or solvents. Check that you have unplugged the compressor and clean with a damp cloth only.
- ▶ The compressor must be used only for air compression. Do not use the compressor for any other type of gas.
- ▶ The compressed air produced by the compressor cannot not be used for pharmaceutical, food or medical purposes except after particular treatments and cannot be used to fill the air bottles of scuba divers.

### LABELS ON TOOL

The label on your tool may include the following symbols:



Before use, read the handbook carefully.



Warning, hot surfaces.



Dangerous voltage.



Danger - automatic control (closed loop).



Hearing, eye and respiratory protection must be worn.

## 2. OPERATION

- ▶ To avoid overheating of the electric motor, this compressor is designed for intermittent operation as indicated on the technical dataplate (for example, S3-25 means 2.5 min ON, 7.5 min OFF). In the case of overheating, the thermal cutout of the motor trips, automatically cutting off the power when the temperature is too high. The motor restarts automatically when normal temperature conditions are restored.
- ▶ To facilitate restart of the compressor, in addition to the operations indicated, it is important to return the button of the pressure switch to the OFF position and then to ON again (Fig. 1 - 2).
- ▶ Single-phase versions are fitted with a pressure switch equipped with a delayed closing air discharge valve which facilitates start-up of the motor. Therefore venting of air from this valve for a few seconds with the receiver empty is normal.
- ▶ All the compressors are fitted with a safety valve that is tripped in the case of malfunctioning of the pressure switch in order to assure machine safety.
- ▶ The red notch on the pressure gauge refers to the maximum operating pressure of the tank. It does not refer to the adjusted pressure.
- ▶ When fitting a tool, the flow of air in output must be switched off.
- ▶ When using compressed air, you must know and comply with the safety precautions to be adopted for each type of application (inflation, pneumatic tools, painting, washing with water-based detergents only, etc.).

## Assemble

△ **Important!** You must fully assemble the appliance before using it for the first time.

## Fitting the wheels

Fit the supplied wheel kit as shown in Fig. 3.

**Assembly by sequence:** a, b, c, d, e.

## Fitting the rubber foot

Fit the supplied rubber stopper as shown in Fig. 4.

## Fitting the air filter

Remove the shipping plug with a screwdriver or similar and screw the air filter securely to the equipment (Fig. 5).

## Fitting the transport handle

Screw the transport handle to the compressor as shown in Fig. 15.

## 3. VOLTAGE

The compressor is equipped with a mains cable with shock-proof plug. This can be connected to any shock-proof socket which is protected by a 16 A fuse. Before you use the machine, make sure that the mains voltage complies with the specifications on the rating plate. Long supply cables, extensions, cable reels etc. cause a drop in voltage and can impede motor start-up. In the case of low temperatures below +5°C, motor start-up is jeopardized as a result of stiffness.

## 4. START-UP AND USED

- ▶ Check for correspondence between the compressor plate data with the actual specifications of the electrical system. A variation of  $\pm 10\%$  with respect of the rated value is allowed.
- ▶ Insert the plug of the power cable in a suitable socket (Fig. 6), checking that the button of the pressure switch located on the compressor is in the OFF «O» position.
- ▶ Check the oil level by means of the oil dipstick (Figs. 7), and if necessary top up.
- ▶ At this point, the compressor is ready for use.
- ▶ Operating on the switch of the pressure switch (Fig. 1), the compressor starts, pumping air into the receiver through the delivery pipe.
- ▶ When the upper calibration value (set by the manufacturer) has been reached, the compressor stops, venting the excess air present in the head and in the delivery pipe through a valve located under the pressure switch.  
This facilitates subsequent restart due to the absence of pressure in the head. When air is used, the compressor restarts automatically when the lower calibration value is reached (2 bar between upper and lower). The pressure in the receiver can be checked on the gauge provided (Fig. 8).
- ▶ The compressor continues to operate according to this automatic cycle until the switch of the pressure switch is turned.
- ▶ Always wait at least 10 seconds from when the compressor has been switched off before restarting this.
- ▶ All compressors are fitted with a pressure reducer. Operating on the knob with the tap open (turning it in a clockwise direction to increase the pressure and in a counterclockwise direction to reduce this, Fig. 9a), air pressure can be regulated so as to optimize use of pneumatic tools. After setting the value required, the ring-nut underneath must be tightened to fasten the knob (Fig. 9b).
- ▶ The value set can be checked on the gauge.

- ▶ Please check that the air consumption and the maximum working pressure of the pneumatic tool to be used are compatible with the pressure set on the pressure regulator and with the amount of air supplied by the compressor.
- ▶ Always pull out the plug and drain the receiver once you have completed your work (Fig. 10 - 11).

## 5. MAINTENANCE

- ▶ **Before carrying out any operation, always pull out the plug and drain the receiver completely (Fig. 10 - 11).**
- ▶ Check that all screws (in particular those of the head of the unit) are tightly drawn up (torque 10 Nm = 1.02 Kgm). The control must be performed before the first start-up of the compressor and subsequently before the first intensive use in order to restore the correct closing torque value modified as a result of heat expansion.
- ▶ After loosening any safety screws, clean the intake filter according to the type of working environment and at least every 100 hours (Fig. 12). If necessary, replace the filter element (clogging of the filter reduces compressor performance and an inefficient filter causes increased wear).
- ▶ Replace the oil after the first 100 hours of operation and every 300 hours subsequently (Fig. 13). Remember to check the oil level at regular intervals. Use **SAE 40**. (For cold climates, **SAE 20** is recommended). Never mix different grade oils. If the oil changes color (whitish = presence of water; dark = overheated), it is good practice to replace the oil immediately.
- ▶ Periodically (or after working with the compressor for more than an hour), drain the condensate that forms inside the receiver (Fig. 11) due to the humidity in the air. This protects the receiver from corrosion and does not restrict its capacity.
- ▶ Spent oil (lubricated models) and condensate **MUST BE DISPOSED OF** in accordance with environmental protection regulations and current legislation.

**The compressor must be disposed in conformity with the methods provided for by local regulations.**

△ **Important!** To assure product **SAFETY** and **RELIABILITY**, repairs, maintenance and adjustment (other than those listed in this manual) should be performed by authorized service centers or other qualified service personnel, always using identical replacement parts.

**TABLE 1 – MAINTENANCE**

FUNCTION	AFTER THE FIRST 100 HOURS	EVERY 100 HOURS	EVERY 300 HOURS
Cleaning of intake filter and/or substitution of filtering element		•	
Change of oil	•		•
Tightening of head tension rods	At start-up and after the first hour of work		
Draining tank condensate	Periodically and at the end of work		

## LUBRICATION

Your power tool requires no additional lubrication.

## CLEANING

△ **Warning!** Blow dirt and dust out of the main housing with dry air as often as dirt is seen collecting in and around the air vents. Wear approved eye protection and approved dust mask when performing this procedure.

## ACCESSORIES

Recommended accessories for use with your tool are available at extra cost from your local dealer or authorized service center.

△ **Warning!** The use of any accessory not recommended for use with this tool could be hazardous.

## PROTECTING THE ENVIRONMENT



Separate collection. This product must not be disposed of with normal household waste. Should you find one day that your STANLEY product needs replacement, or if it is of no further use to you, do not dispose of it with household waste. Make this product available for separate collection.



Separate collection of used products and packaging allows materials to be recycled and used again. Re-use of recycled materials helps prevent environmental pollution and reduces the demand for raw materials. Local regulations may provide for separate collection of electrical products from the household, at municipal waste sites or by the retailer when you purchase a new product.

## SERVICE INFORMATION

STANLEY offers a full network of company-owned and authorized service locations. All STANLEY Service Centers are staffed with trained personnel to provide customers with efficient and reliable power tool service. For more information about our authorized service centers and if you need technical advice, repair, or genuine factory replacement parts, contact the STANLEY location nearest you.



SPECIFICATIONS	STC24	SPECIFICATIONS	STC50
Power	2,0HP (1,5kW)	Power	2,0HP (1,5kW)
Speed		Speed	
AR, B2C	2850/min (rpm)	AR, B2C	2850/min (rpm)
B2, B3, BR	3450/min (rpm)	B2, B3, BR	3450/min (rpm)
Tank Size	24L (6,34 Gal)	Tank Size	50L (13,21 Gal)
Pressure	8 Bar (116 PSI)	Pressure	8 Bar (116 PSI)
Air Flow	222 L/min (7,84 CFM)	Air Flow	222 L/min (7,84 CFM)
Cylinders	1	Cylinders	1
Lubricated	Yes	Lubricated	Yes
Weight	23kg (50,7lb)	Weight	34kg (74,9lb)

## TROUBLESHOOTING

PROBLEM	POSSIBLE CAUSE	POSSIBLE SOLUTION
Leakage of air from the valve of the pressure switch with the compressor off.	Check valve that, due to wear or dirt on the seal, does not perform its function correctly.	Unscrew the hexagonal head of the check valve, clean the valve seat and the special rubber disk (replace if worn). Reassemble and tighten carefully ( <b>Figs. 14</b> ).
Reduction of performance. Frequent start-up. Low pressure values.	Excessive performance request, check for any leaks from the couplings and/or pipes. Intake filter may be clogged.	Replace the seals of the fitting, clean or replace the filter.
The compressor stops and restarts automatically after a few minutes.	Tripping of the thermal cutout due to overheating of the motor.	Clean the air ducts in the conveyor. Ventilate the work area. Reset the thermal cutout. On lubricated type models, check oil level and quality.
After a few attempts to restart, the compressor stops.	Tripping of the thermal cutout due to overheating of the motor (removal of the plug with the compressor running, low power voltage).	Activate the on/off switch. Ventilate the work area. Wait a few minutes. The compressor will restart independently. Remove any power cable extensions.
The compressor does not stop and the safety valve is tripped.	Irregular functioning of the compressor or breakage of the pressure switch.	Remove the plug and contact the Service Center.

**Solamente para propósito de Argentina:**

**Importado por: Black & Decker Argentina S.A.**

Pacheco Trade Center  
Colectora Este de Ruta Panamericana  
Km. 32.0 El Talar de Pacheco  
Partido de Tigre  
Buenos Aires (B1618FBQ)  
República de Argentina  
No. de Importador: 1146/66  
Tel.: (011) 4726-4400

**Imported by/Importado por:**

**Black & Decker do Brasil Ltda.**

Rod. BR 050, s/n° - Km 167  
Dist. Industrial II  
Uberaba - MG - Cep: 38064-750  
CNPJ: 53.296.273/0001-91  
Insc. Est.: 701.948.711.00-98  
S.A.C.: 0800-703-4644

**Solamente para propósitos de Colombia**

**Importado por: Black & Decker de Colombia, S.A.**

Carrera 85D # 51-65, Bodega 23  
Complejo Logístico San Cayetano  
Bogotá - Colombia  
Tel.: 744-7100

**Solamente para propósito de Chile:**

**Importado por: Black & Decker de Chile, S.A.**

Av. Pdte. Eduardo Frei M. 6001-67 Conchalí  
Santiago de Chile  
Tel.: (56-2) 2687 1700

**Hecho en China**

**Fabricado na China**

**Made in China**

**06/01/2016**

**Solamente para propósito de México:**

**Importado por: Black and Decker S.A. de C.V.**

Avenida Antonio Dovalí Jaime  
# 70 Torre B Piso 9  
Colonia Santa Fé  
Delegación Alvaro Obregón,  
México D.F. 01210  
Tel. (52) 555-326-7100  
R.F.C.: BDE810626-1W7

**Importado por:**

**Black & Decker del Perú S.A.**

Av. Circunvalación del Club Golf  
Los Incas N° 152 - 154, Lote 4,  
Oficinas 601 – 602  
Urb. Club Golf Los Incas - Santiago de Surco  
Lima – Perú  
RUC 20266596805